



# GLÄTTEWERKZEUGE OUTILS DE BRUNISSAGE



## HBB

### + Merkmale

- Werkzeug ausgelegt für das Rollieren von Außenflächen verschiedener Profile auf Drehmaschinen
- Die Rolle ist zwischen Axial- und Radiallager gelagert
- Der Druck am Kopf kann auch verstellt werden, um verschiedene Stärke zu erlangen (Zeichnung 1)
- Bis zum Bund Rollieren möglich
- Verwendbar für Teile verschiedener Materialien mit einer Härte von bis zu 45 HRC
- Ausgestattet mit einer B Typ Rollierrolle aus HSS, die mit 62 HRC gehärtet ist, mit einer polierten Oberfläche von Ra <0,4

### + Caractéristiques

- Outil designé pour faire le galetage sur un tour et surfaces extérieures de plusieurs formes
- Galet placé entre des roulements axiaux et radiaux
- Réglage de positionnement de la tête pour les différentes qualités de poli (Dessin 1)
- Possibilité de galetage jusqu'à la face
- Galetage de pièces sur toute matière jusqu'à 45HRC
- Fourni avec le galet HSS profile B et trempé à 62 HRC, avec surface poli Ra<0.4

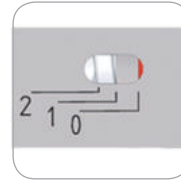
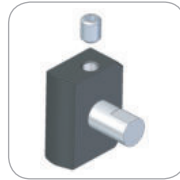

(Zeichnung 1)  
(Dessin 1)

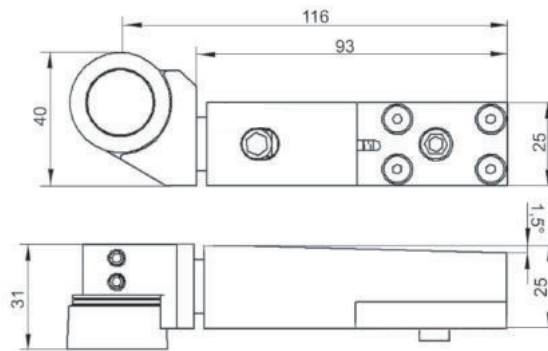

### + Vorschub Avance

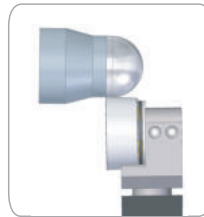
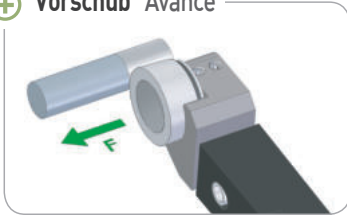

Werkzeug   Outil				
Bestell-Nr. Référence	Bezeichnung Désignation	Ausführung Version	Rollierrollen Galets	Kg
09030200	HBB 30.25 L	L	RB 30x13x20/17	0.8
09030100	HBB 30.25 R	R	RB 30x13x20/17	0.8

Ersatzteil   Pièce détachée		
Bestell-Nr. Référence	Bezeichnung Désignation	
09039902	HBB 30-EJE	
09990010	RODRAD Ø10	
09990009	RODAX Ø10	