



GLÄTTEWERKZEUGE OUTILS DE BRUNISSAGE



HBE

+ Merkmale

- Werkzeug ausgelegt für das Rollieren von Außenflächen verschiedener Profile auf Drehmaschinen
- Die Rolle ist zwischen Axiallagern gelagert
- Der Druck am Kopf kann auch verstellt werden, um verschiedene Stärke zu erlangen (Zeichnung 1)
- HM Stift
- Verwendbar für Teile verschiedener Materialien mit einer Härte von bis zu 45 HRC
- Ausgestattet mit einer E Typ Rollierrolle aus HSS, die mit 62 HRC gehärtet ist, mit einer polierten Oberfläche von $Ra < 0,4$

+ Caractéristiques

- Outil designé pour le galetage sur tour et surfaces extérieures de plusieurs formes
- Galet placé entre des roulements axiaux
- Réglage de positionnement de la tête pour les différentes qualités de poli (Dessin 1)
- Axe porte-galet en carbide
- Galetage de pièces sur toute matière jusqu'à 45 HRC
- Fourni avec le galet HSS profile E et trempé à 62 HRC, avec surface poli $Ra < 0,4$

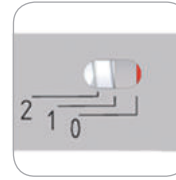
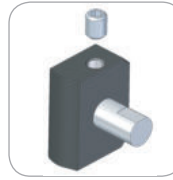

[Zeichnung 1]
[Dessin 1]

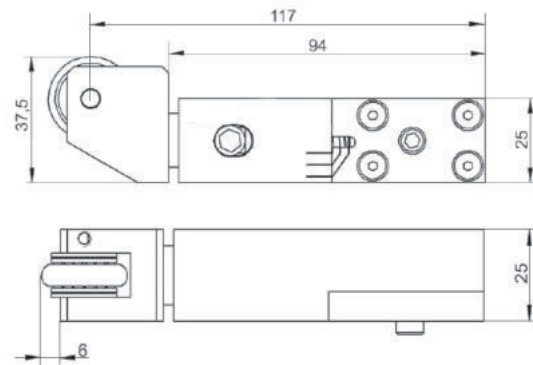

+ Vorschub Avance

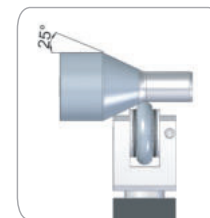
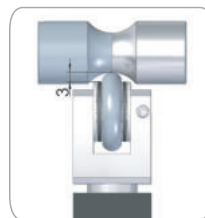
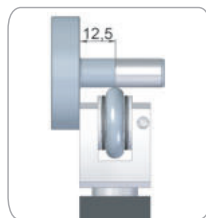
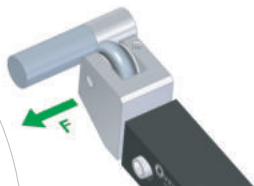

Werkzeug Outil				
Bestell-Nr. Référence	Bezeichnung Reference	Ausführung Version	Rollierrollen Galets	Kg
09020100	HBE 25.25	R+L	RB 25x6x6	0.8

Ersatzteil | Pièce détachée

Bestell-Nr. Référence	Bezeichnung Désignation	
09029901	E 25.6 HM	
09990008	RODAX Ø6	