



GLÄTTEWERKZEUGE OUTILS DE BRUNISSAGE



HBM 20-B

+ Merkmale

- Werkzeug ausgelegt für das Rollieren verschiedener Profile auf Drehmaschinen
- Bis zum Bund Rollieren möglich
- Der Kopf ist mit einem internen Federsystem ausgestattet, das den Druck reguliert und das Werkzeug in allen Werkstücken homogen macht (Zeichnung 1)
- Die Rolle ist zwischen Axial- und Radiallager gelagert
- Verwendbar für Teile verschiedener Materialien mit einer Härte von bis zu 45 HRC
- Ausgestattet mit einer B Typ Rollierrolle aus HSS, die mit 62 HRC gehärtet ist, mit einer polierten Oberfläche von $Ra < 0,4$

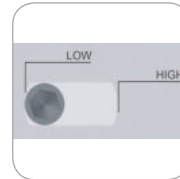
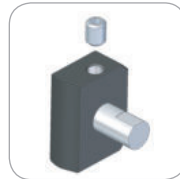

(Zeichnung 1)
(Dessin 1)



+ Caractéristiques

- Outil designé pour faire le galetage sur un tour à tête mobile et surfaces extérieures de plusieurs formes
- Possibilité de galetage jusqu'à la face
- La tête possède un système interne de réglage de pression pour obtenir une finition homogène sur la Surface de toutes les pièces (Dessin 1)
- Galet placé entre des roulements axiaux et radiaux
- Galetage de pièces sur toute matière jusqu'à 45HRC
- Fourni avec le galet HSS profile B et trempé à 62 HRC, avec surface poli $Ra < 0,4$

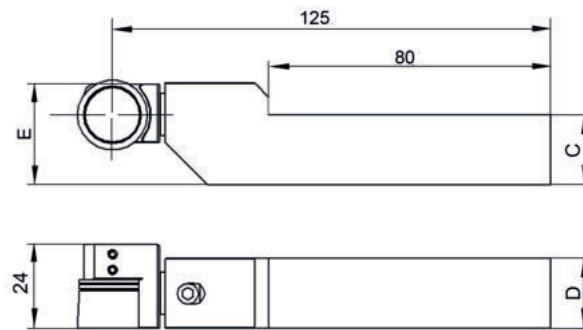

+ Vorschub Avance

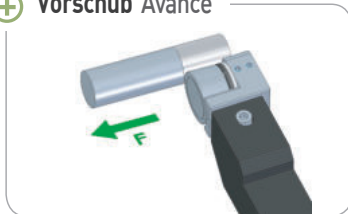

Werkzeug Outil							
Bestell-Nr. Code	Bezeichnung Désignation	Ausführung Version	Rollierrollen Galets	C	D	E	Kg
09050101	HBM 20.12 R-B	R	RB 20x11x16/13	12	12	21	0.3
09050103	HBM 20.12 L-B	L	RB 20x11x16/13	12	12	21	0.3
09050201	HBM 20.16 R-B	R	RB 20x11x16/13	16	16	25	0.4
09050203	HBM 20.16 L-B	L	RB 20x11x16/13	16	16	25	0.4
09050301	HBM 20.20 R-B	R	RB 20x11x16/13	20	20	29	0.5
09050302	HBM 20.20 L-B	L	RB 20x11x16/13	20	20	29	0.5

Ersatzteil Pièce détachée		
Bestell-Nr. Référence	Bezeichnung Désignation	
09990020	HB 20-EJE-CABEZA B	
09990008	RODAX Ø6	
09990019	RODRAD Ø6	