



GLÄTTEWERKZEUGE OUTILS DE BRUNISSAGE



HBU 20

+ Merkmale

- Werkzeug ausgelegt für das Rollieren verschiedener profile auf Drehmaschinen
- Drehkopf mit abgestufter Skala (Zeichnung 1&2)
- Der Kopf ist mit einem internen Federsystem ausgestattet, das den Druck reguliert und das Werkzeug in allen Werkstücken homogen macht (Zeichnung 3)
- Die Rolle ist zwischen Axiallagern gelagert
- Verwendbar für Teile verschiedener Materialien mit einer Härte von bis zu 45 HRC
- HM Stift
- Ausgestattet mit einer B Typ Rollierrolle aus HSS, die mit 62 HRC gehärtet ist, mit einer polierten Oberfläche von Ra <0,4

+ Caractéristiques

- Outil designé pour faire le galetage sur un tour et surfaces extérieures de plusieurs formes
- Tête tournante avec échelle graduée (Dessin 1&2)
- La tête possède un système interne de réglage de pression pour obtenir une finition homogène sur la surface de toutes les pièces (Dessin.3)
- Galet placé entre des roulements axiaux
- Galetage de pièces sur toute matière jusqu'à 45HRC
- Axe porte-galet en carbide
- Fourni avec le galet HSS profile U et trempé à 62 HRC, avec surface poli Ra<0.4

+ Vorschub Avance

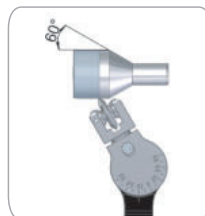
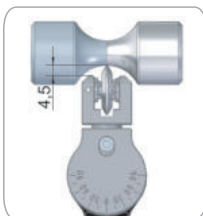
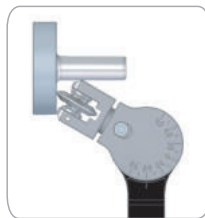
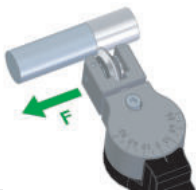

(Zeichnung 1)
(Dessin 1)

(Zeichnung 2)
(Dessin 2)

(Zeichnung 3)
(Dessin 3)

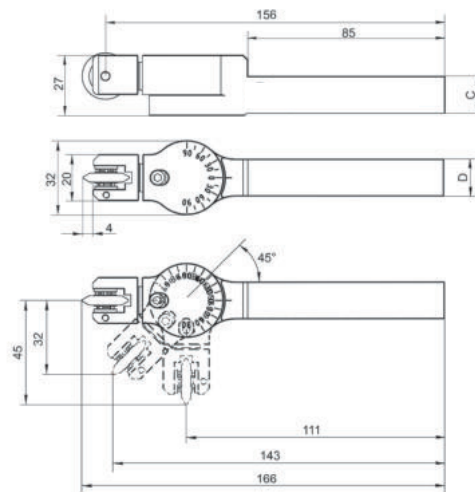

Werkzeug Outil						
Bestell-Nr. Référence	Bezeichnung Désignation	Ausführung Version	Rollierrollen Rolls	C	D	Kg
09040100	HBU 20.10	R+L	RB 20x4x4	10	16	0.3
09040200	HBU 20.12	R+L	RB 20x4x4	12	16	0.3
09040300	HBU 20.16	R+L	RB 20x4x4	16	16	0.4

Ersatzteil | Pièce détachée

Bestell-Nr. Référence	Bezeichnung Désignation	
01990602	E 20.4 HM	
09990013	RODAX Ø4	