



GLÄTTEWERKZEUGE OUTILS DE BRUNISSAGE



HBED

+ Merkmale

- Werkzeug ausgelegt für das Rollieren verschiedener Profile auf Drehmaschinen
- Der Kopf ist mit einem internen Federsystem ausgestattet, das den Druck reguliert und das Werkzeug in allen Werkstücken homogen macht
- Verwendbar für Teile verschiedener Materialien mit einer Härte von bis zu 63 HRC
- Möglichkeit, die Diamantspitze in verschiedene Positionen zu bringen, um die Lebensdauer des Werkzeugs zu verlängern

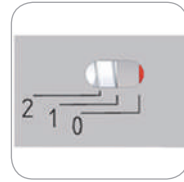

(Fig.1)



+ Caractéristiques

- Outil designé pour faire le galetage sur un tour et surfaces extérieures de plusieurs formes
- Outil designé pour faire le galetage sur un tour et surfaces extérieures de plusieurs formes
- Galetage de pièces sur toute matière jusqu'à 63HRC
- Possibilité de positionner la pointe diamant dans différentes positions afin de prolonger la durée de vie de l'outil

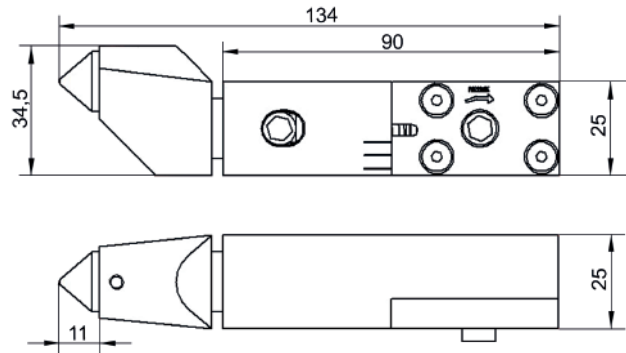

+ Vorschub Avance

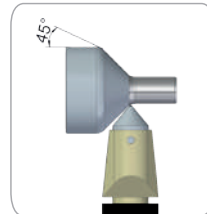
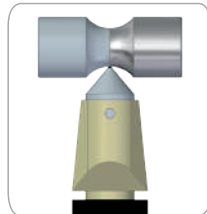
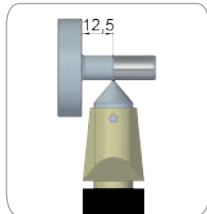
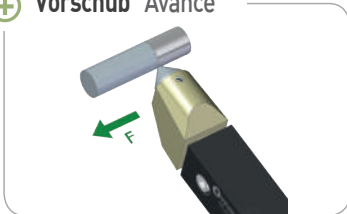

Werkzeug Outil						
Bestell-Nr. Référence	Bezeichnung Désignation	Ausführung Version	Diamanten Diamant	C	D	Kg
09150100	HBED 25	R+L	DT 16	25	25	0,4

Diamantspitze Pointe diamant	
Bestell-Nr. Référence	Bezeichnung Désignation
10010204	DT 16-R0.4
10010208	DT 16-R0.8
10010210	DT 16-R1.0
10010220	DT 16-R2.0

