



GLÄTTEWERKZEUGE OUTILS DE BRUNISSAGE



HBUD-P

+ Merkmale

- Werkzeug ausgelegt für das Rollieren verschiedener profile auf Drehmaschinen
- Oberseite des Griffs an der Diamantspitze ausgerichtet
- Drehkopf mit abgestufter Skala [Zeichnung 1&2]
- Der Kopf ist mit einem internen Federsystem ausgestattet, das den Druck reguliert und das Werkzeug in allen Werkstücken homogen macht [Zeichnung 3]
- Verwendbar für Teile verschiedener Materialien mit einer Härte von bis zu 63 HRC
- Möglichkeit, die Diamantspitze in verschiedene Positionen zu bringen, um die Lebensdauer des Werkzeugs zu verlängern

+ Caractéristiques

- Outil designé pour le brunissage sur tour et surfaces extérieures des plusieurs formes
- Le haut de la tige est aligné avec la pointe du diamant
- Tête tournante avec échelle graduée [Dessin 1&2]
- La tête possède un système interne de réglage de pression pour obtenir une finition homogène sur la surface de toutes les pièces [Dessin 3]
- Brunissage de pièces sur toute matière jusqu'à 63 HRC
- Possibilité de positionner la pointe diamant dans différentes positions afin de prolonger la durée de vie de l'outil

+ Vorschub Avance

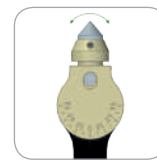
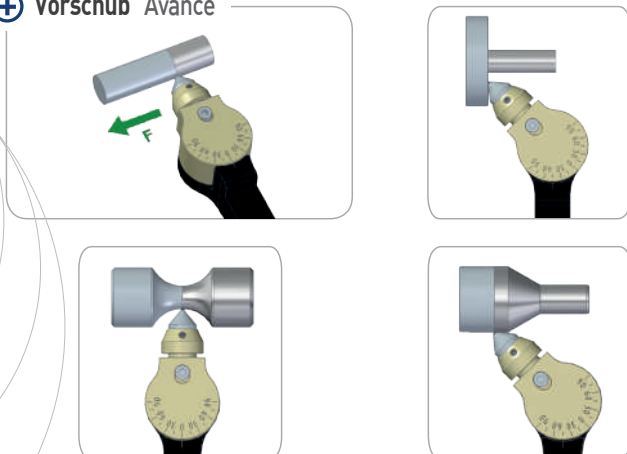

[Zeichnung 1]
[Dessin 1]



[Zeichnung 2]
[Dessin 2]



[Zeichnung 3]
[Dessin 3]

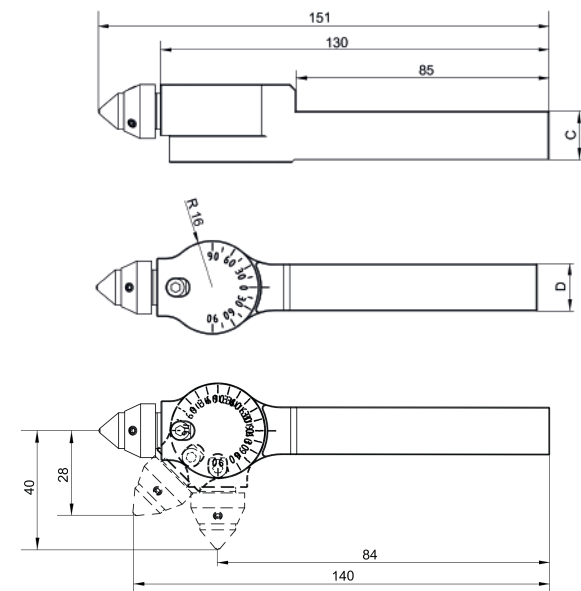
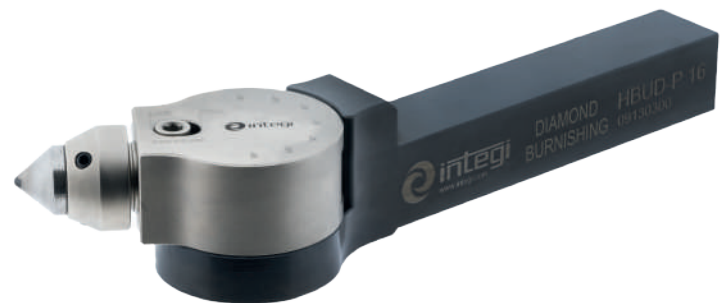

Werkzeug Outil						
Bestell-Nr. Référence	Bezeichnung Désignation	Ausführung Version	Diamanten Diamant	C	D	Kg
09130100	HBUD-P 10	R+L	DT 12	10	16	0.3
09130200	HBUD-P 12	R+L	DT 12	12	16	0.3
09130300	HBUD-P 16	R+L	DT 12	16	16	0.4

Diamantspitze | Pointe diamant

Bestell-Nr. Référence	Bezeichnung Désignation
10010104	DT 12-R0.4
10010108	DT 12-R0.8
10010110	DT 12-R1.0
10010120	DT 12-R2.0

